



PRO+

RolGuard

- Telescopische aluminium platformtrap
- Escabeau á plateau télescopique en aluminium
- Teleskopische Plattformleiter aus Aluminium
- Telescopic aluminium platform ladder
- Escalera de plataforma telescópica de aluminio



Relax. It's an Altrex.



739676 P01/2024 M01/2024 R01/2024

| Type | Art.nr. | Max. A (m) | Max. B (m) | Max. C (m) | Max. D (m) |
|------|---------|------------|------------|------------|------------|
| 3/4 | 502193 | 26,4 | 0,95 | 1,99 | 2,95 |
| 5/7 | 502195 | 30,6 | 1,61 | 2,64 | 3,60 |
| 8/11 | 502199 | 39,1 | 2,50 | 3,57 | 4,50 |

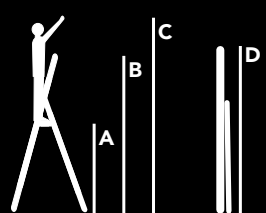

Warenwet

5 YEARS GUARANTEE

EN 131-7

FOR THE RIGHT HEIGHT INFORMATION: SEE SIDE OF LADDER

61B22-542

www.altrex.com



- Waarschuwing, gevaar voor vallen.
- Avertissement, danger de chute.



- Gebruiksaanwijzing raadplegen.
- Consulter la notice d'utilisation.



- Inspecteer de ladder na levering.
- Controleer vóór elk gebruik of de ladder onbeschadigd en veilig te gebruiken is.
- Gebruik geen beschadigde ladder.
- Examiner l'échelle après la livraison.
- Avant chaque utilisation, vérifiez que l'échelle n'est pas endommagée et qu'elle peut être utilisée en toute sécurité.
- Ne pas utiliser d'échelle endommagée.



- Maximale totale belasting.
- Charge totale maximale.



- Gebruik de ladder niet op een oneffen of onstabiele ondergrond.
- Ne pas utiliser l'échelle sur un sol inégal ou instable.



- Niet overstrekken.
- Ne pas se pencher en dehors de l'échelle.



- Gebruik de ladder niet op een gladde of vuile ondergrond.
- Ne pas utiliser l'échelle sur un sol glissant ou souillé.



- Maximaal aantal gebruikers.
- Nombre maximum d'utilisateurs.



- Beklim en daal de ladder af met het gezicht naar de ladder toe.
- Ne pas monter ou descendre autrement qu'en faisant face à l'échelle.



- Houd de ladder stevig vast bij het beklimmen of afdalen. Houd u zo mogelijk met één hand vast aan de ladder tijdens het uitvoeren van de taak, of neem andere veiligheidsmaatregelen.
- Tenir fermement l'échelle en montant ou en descendant. Si possible, se tenir d'une main à l'échelle pendant l'exécution de la tâche, sinon prendre d'autres mesures de sécurité.



- Vermijd taken waarbij een laterale belasting op de ladder wordt uitgeoefend zoals zijdelings boren in harde materialen.
- Éviter toute tâche exerçant une charge latérale sur l'échelle, par exemple le perçage, sur le côté, de matériaux durs.



- Draag geen zware of moeilijk te hanteren materialen tijdens het gebruik van de ladder.
- Ne pas porter de matériels lourds ou difficiles à manipuler tout en utilisant l'échelle.

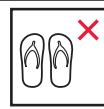

- Draag geen ongeschikte schoenen voor het gebruik van de ladder.
- Ne pas porter de chaussures inappropriées à l'utilisation de l'échelle.



- Gebruik de ladder niet als uw gezondheidstoestand dit niet toelaat. Bepaalde aandoeningen of medicatie, alcoholmisbruik of drugsgebruik kunnen gevaarlijk zijn bij het gebruik van de ladder.
- Ne pas utiliser l'échelle lorsque votre état de santé ne le permet pas. Certaines pathologies ou médicaments, l'abus d'alcool ou la consommation de drogues peuvent représenter un danger lors de l'utilisation de l'échelle.



- Waarschuwing, elektrisch gevaar.
- Identificeer alle elektrische risico's op de werf, zoals bovengrondse leidingen of een andere blootliggende elektrische uitrusting, en gebruik de ladder niet als er elektrische risico's zijn.
- Gebruik niet-geleidendes ladders bij het uitvoeren van elektrische werkzaamheden die noodzakelijkerwijs onder spanning staan.



- Avertissement, danger électrique.
- Identifier tout risque électrique sur le chantier, par exemple des lignes aériennes ou autre équipement électrique exposé, et ne pas utiliser l'échelle en cas de risques électriques.
- Utiliser des échelles non-conductrices pour exécuter les travaux électriques nécessairement sous tension.



- Gebruik de ladder niet als loopbrug.
- Ne pas utiliser l'échelle comme passerelle.



- Daal niet vanaf de zijkant af van een ladder met platform om een ander oppervlak te bereiken.
- Ne pas descendre d'une échelle mobile avec plateau par le côté pour rejoindre une autre surface.



- Open de ladder vóór gebruik volledig (mobiele vouwladders met platform).
- Ouvrir complètement l'échelle avant utilisation (échelles mobiles à plate-forme pliables).



- Alle horizontale oppervlakken die lijken op een platform dat niet bedoeld is om een persoon te dragen (werkplateau in kunststof) moeten duidelijk gemarkeerd zijn.
- Toute surface horizontale ressemblant à une plateforme qui n'est pas conçue pour qu'une personne s'y tienne (plateau de travail en plastique) doit en porter clairement la mention.



- Alleen gebruiken met stabilisator.
- Utiliser uniquement avec stabilisateur.



- Gebruik de ladders niet buiten als ze daar niet voor bedoeld zijn.
- Ne pas utiliser en extérieur les échelles qui ne sont pas destinées à cet usage.



- Ladder voor professioneel gebruik.
- Échelle à usage professionnel.



- Blijf niet te lang op een ladder staan zonder regelmatige pauzes (vermoeidheid is een risico).
- Ne pas se tenir trop longtemps sur une échelle sans observer de pauses régulières (la fatigue représente un risque).

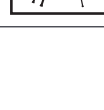

- Voorkom schade aan de ladder tijdens het transport, bijvoorbeeld door de ladder vast te zetten, en zorg ervoor dat de ladder op de juiste wijze wordt neergezet om schade te voorkomen.
- Prévenir tout endommagement de l'échelle lors des transports, par exemple en l'attachant, et s'assurer qu'elle est placée de façon appropriée pour éviter tout dommage.



- Gebruik de ladder of trap uitsluitend als hij geschikt is voor de werkzaamheden.
- S'assurer que l'échelle est adaptée à la tâche.



- Gebruik geen ladder die bevuild is met bijvoorbeeld verse verf, modder, olie of sneeuw.
- Ne pas utiliser d'échelle souillée, par exemple par de la peinture fraîche, de la boue, de l'huile ou de la neige.

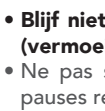

- Gebruik de ladder niet buiten bij slechte weersomstandigheden, zoals sterke wind.
- Ne pas utiliser l'échelle en extérieur lorsque les conditions météorologiques sont défavorables, par exemple par grand vent.



- Voorafgaand aan het gebruik van een ladder in een professioneel kader, moet een risico-analyse worden uitgevoerd volgens de wetgeving van het land van gebruik.
- Avant d'utiliser une échelle dans un cadre professionnel, il doit être procédé à une analyse des risques respectant la législation du pays d'utilisation.

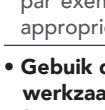

- Houd bij het plaatsen van de ladder rekening met botsingsrisico's, bijvoorbeeld botsing met voetgangers, voertuigen of deuren. Beveilig de deuren (maar niet nooduitgangen) en ramen op de werf, in de mate van het mogelijke.
- En installant l'échelle, prendre en compte les risques de collision, par exemple, collision de piétons, de véhicules, ou de portes. Sécuriser les portes (mais pas les issues de secours) et les fenêtres sur le chantier, dans la mesure du possible.

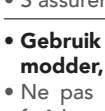

- Verander het ontwerp van de ladder niet.
- Ne pas modifier la conception de l'échelle.

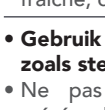

- Verplaats een ladder niet wanneer er iemand op staat.
- Ne pas déplacer une échelle lorsqu'une personne se tient sur celle-ci.

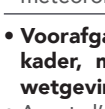

- Gebruik de ladder niet in slecht weer, zoals bij sterke wind.
- En utilisation extérieure, prendre garde au vent.

Gebruiksaanwijzing / Notice d'utilisation RolGuard

1. Montage van de transportwielen volgens de gebruiksaanwijzing. Montage des roues de transport suivant la notice.

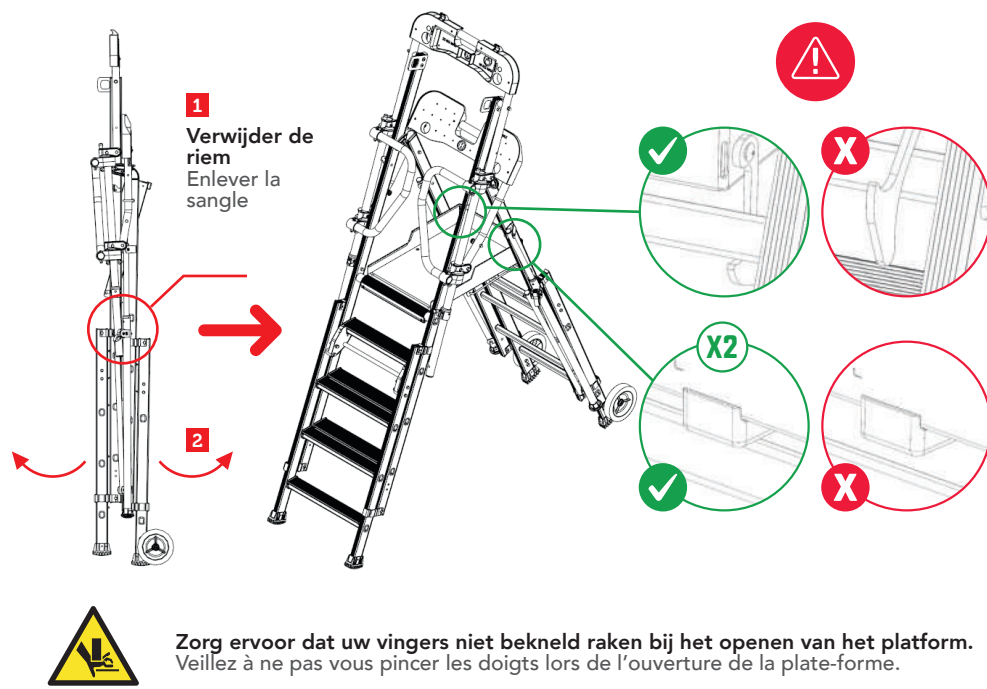

2. Hoogteafstelling. Réglage de la hauteur.

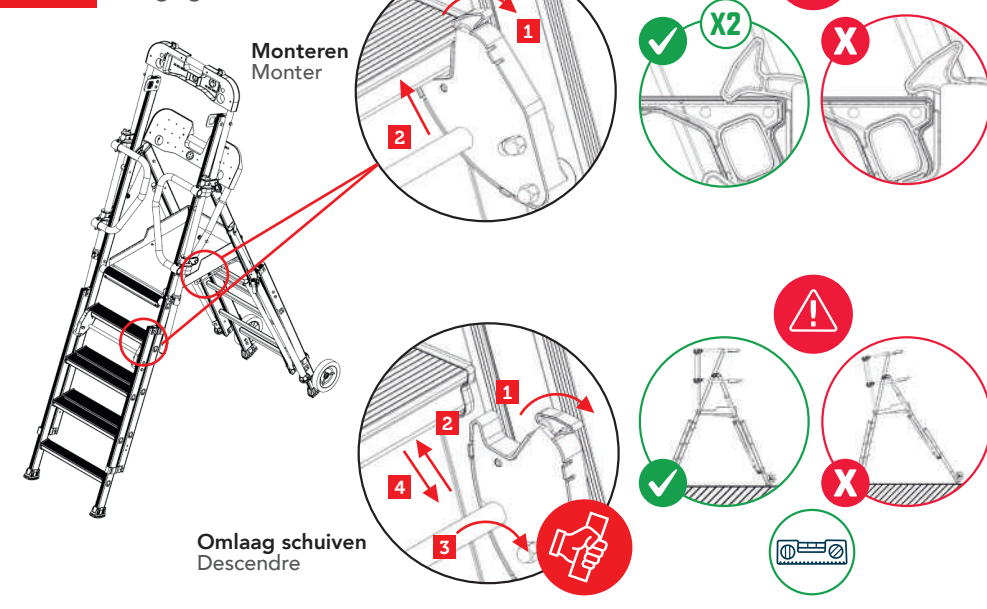

3. X2

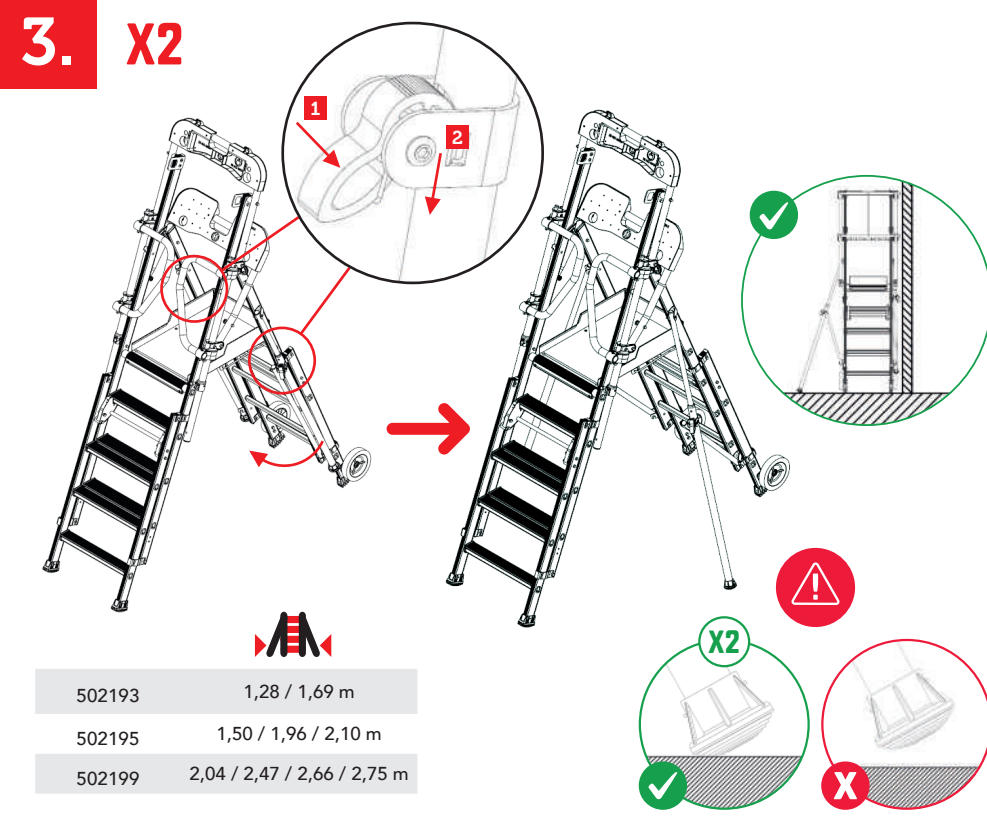

4.

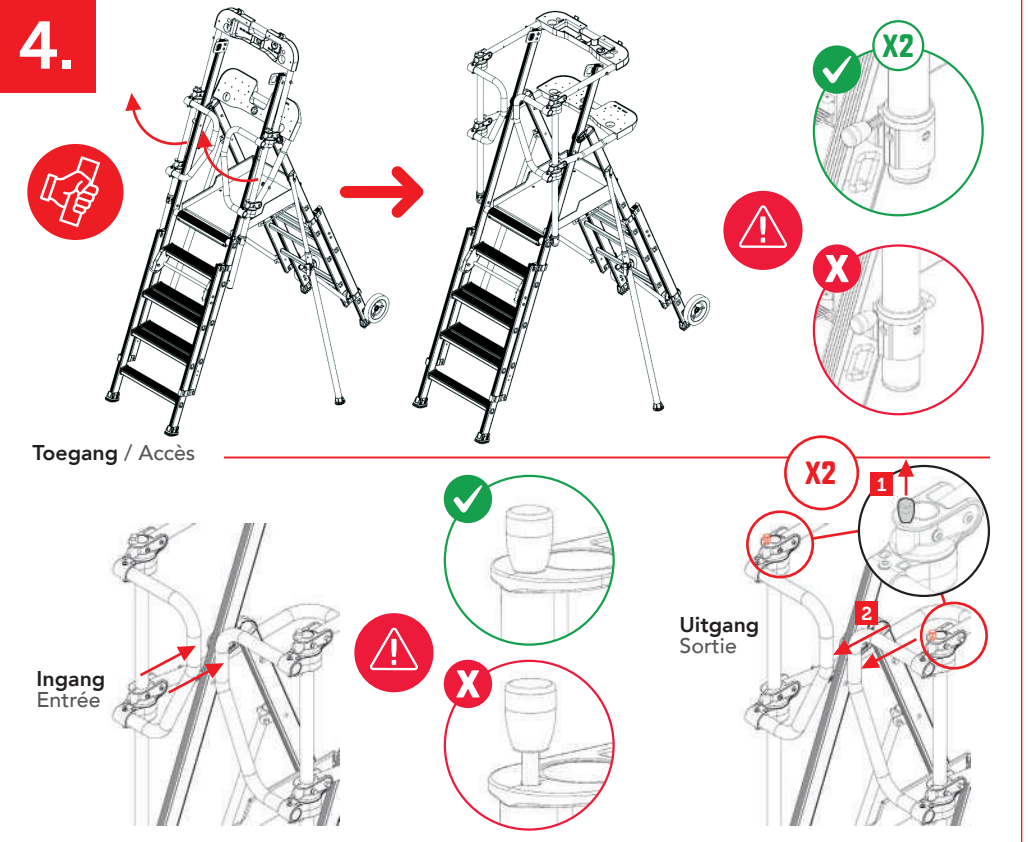

5. Afneembare gereedschapshouders. Porte-outils amovibles.

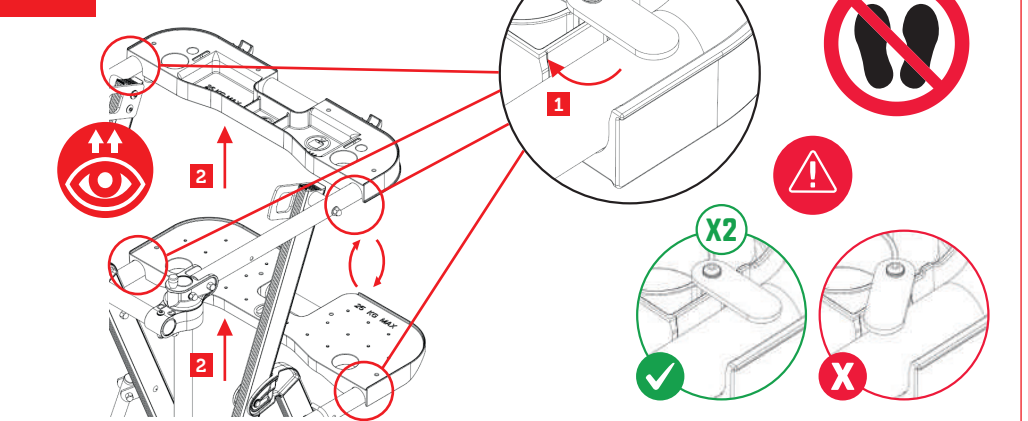

6. Hijken met hijskraan / Grutage:

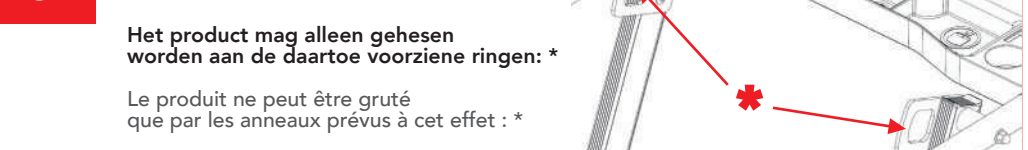

7.

Inklappen: in omgekeerde volgorde te werk gaan, stabilisatoren niet eerst inklappen. / Repliement: procéder dans l'ordre inverse, ne pas replier les stabilisateurs en premier.

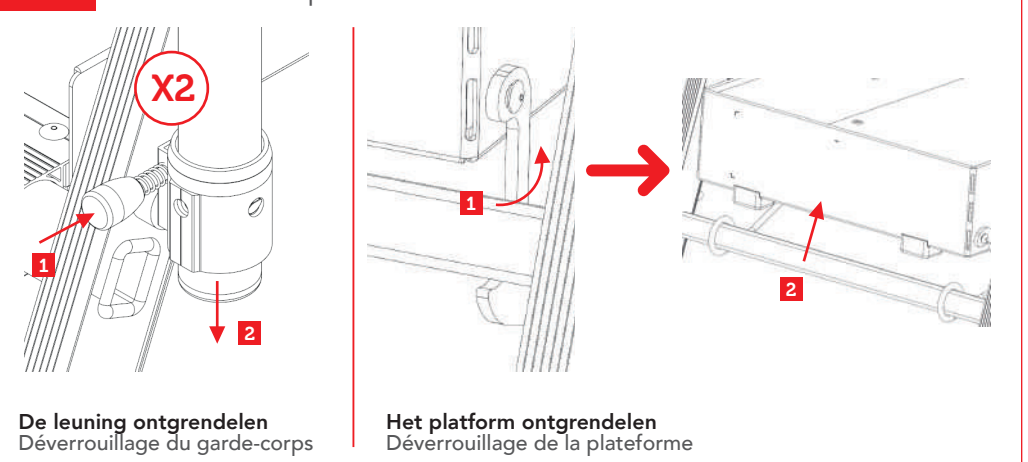

8. Verplaatsing. Déplacement.

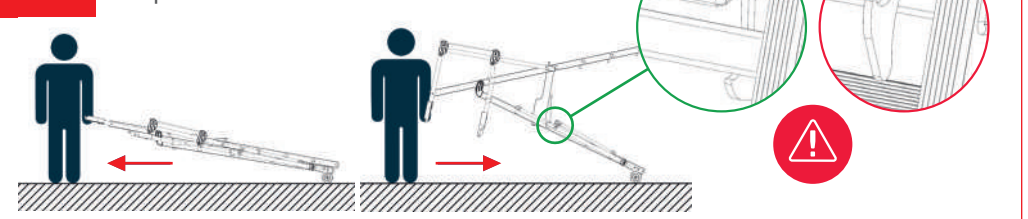

Gebruiksvoorschriften / Consignes d'utilisation

- Gebruik het platform niet zonder leuningen en achter een niet-vergrendelde deur.
- De oppervlakken waarop het platform rust, moeten horizontaal en slipvrij zijn.
- Alle voeten van het platform moeten op de grond rusten.
- Op onverhard terrein is het noodzakelijk om een plaat onder alle betreffende voeten te plaatsen.
- Zorg ervoor dat er geen onbeklede elektrische leidingen onder spanning aanwezig zijn in de werkzone.
- Het platform mag tijdens het gebruik niet met geweld worden weggegooid of gehanteerd.
- Ga altijd omhoog en omlaag naar het platform toe.
- Klim niet op het steunvlak.
- Draag schoenen die een veilige steun bieden.
- Bestijg het platform niet als u hoogtevrees hebt of vermoeid bent.
- Niet gebruiken zonder de stabilisatoren te plaatsen (zie stap 3).
- Gebruik het platform niet om voorwerpen te vervoeren.
- Zorg er bij het verplaatsen van het product voor dat de gereedschapshouders leeg zijn en dat er niets op ligt.
- De grendels of blokkeringen van de leuning moeten tijdens het gebruik van het product worden vergrendeld.
- Verwijder de gereedschapshouders bij transport op een bagagerok.

- Ne pas utiliser la plate-forme sans ses garde-corps et derrière une porte non condamnée.
- Les surfaces sur lesquelles la plate-forme est en appui doivent être horizontales et non glissantes.
- Tous les pieds de la plate-forme doivent reposer au sol.
- Sur un terrain meuble, il est indispensable de disposer une plaque sous tous les pieds concernés.
- S'assurer que la zone de travail est éloignée de tout conducteur électrique nu sous tension.
- La plate-forme ne doit pas être jetée ou manipulée avec brutalité lors de son utilisation.
- Toujours monter et descendre face à la plate-forme.
- Ne pas monter sur le plan support.
- Veiller à porter des chaussures offrant un appui sûr.
- Ne pas monter sur la plate-forme si vous êtes sujet au vertige ou en état de fatigue.
- Ne pas utiliser sans la mise en place des stabilisateurs (voir étape 3).
- Ne pas utiliser la plate-forme pour transporter un objet.
- Lors du déplacement du produit, s'assurer que les porte-outils sont vides et que rien n'est posé dessus.
- Les verrous ou les blocages du garde-corps doivent être verrouillés lors de l'utilisation du produit.
- Enlever les porte-outils lors du transport sur une galerie.

Garantie / Conditions de garantie

- Kijk voor de garantievoorwaarden op www.altrex.com/warranty.
- Pour les conditions de garantie, rendez-vous sur www.altrex.com/warranty.

Onderhoud / Entretien

Reparaties en onderhoud dienen periodiek door een deskundig persoon te worden uitgevoerd in overeenstemming met de instructies van Altrex.
OPMERKING Een deskundig persoon is iemand die over de bekwaamheid beschikt om reparaties uit te voeren of onderhoud te plegen, bijvoorbeeld door een training van Altrex.

- Voor reparaties en vervangingsonderdelen, bijvoorbeeld voetjes, neem contact op met Altrex of de distributeur.

Door Altrex geleverde vervangingsonderdelen dienen op het juiste Altrex-product te worden gemonteerd en op dezelfde wijze als het onderdeel dat vervangen wordt. Montage (bevestiging) en/of reparatie geschiedt voor eigen rekening en risico. Altrex is niet aansprakelijk voor schade veroorzaakt door foutieve montage en/of reparatie. Tegen een vergoeding kan Altrex worden ingeschakeld voor reparatie van uw product c.q. de montage van de desbetreffende onderdelen.

Les réparations et l'entretien seront réalisés périodiquement par une personne compétente, conformément aux instructions d'Altrex.

REMARQUE Une personne compétente est quelqu'un qui possède les compétences nécessaires pour réaliser des réparations ou l'entretien, par ex. après avoir suivi une formation d'Altrex.

- Pour une réparation et un remplacement de pièces, par ex. des pieds, contactez le cas échéant Altrex ou votre distributeur.

Les pièces de rechange fournies par Altrex doivent être montées sur le bon produit Altrex et de la même manière que la pièce remplacée. Le montage (la fixation) et/ou la réparation auront lieu aux risques et périls du client. Altrex décline toute responsabilité pour des dommages causés par un montage et/ou une réparation incorrects. Moyennant rémunération, vous pouvez faire appel à Altrex pour la réparation de votre produit, et/ou pour le montage des pièces en question.

Other languages

For manuals in other languages scan the QR-code or go to altrex.com/manual.

